

ENOROČNO ELEKTROHIDRAVLIČNO DVIGALO "MB-250"



MB-250 je enoročno elektrohidravlično dvigalo nizke teže in majhnih dimenzij, še posebej primerno za vgradnjo v manjša komercialna vozila.

- Platforma z nedrsečo površino se prečno zloži na dva dela, kar omogoča boljši vidni kot.
- Varnostni-stop rob za tovor ali invalidski voziček, na sprednjem in zadnjem delu platforme.
- Elektrohidravlični pogon s cilindrom.
- Delovanje platforme je avtomatizirano z daljinskim upravljalcem.
- Varnostna naprava proti nagibanju.
- Ročna črpalka za pomoč v sili.

ELEKTROHIDRAVLIČNO DVIGALO "MB-250"

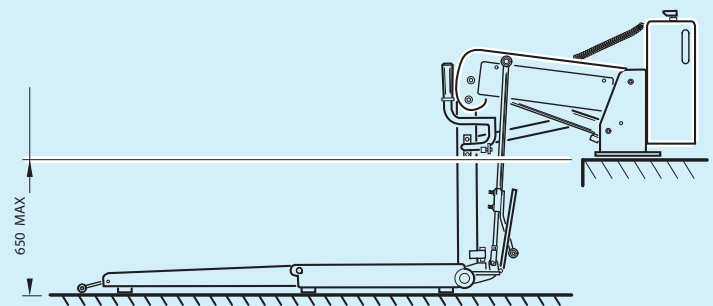
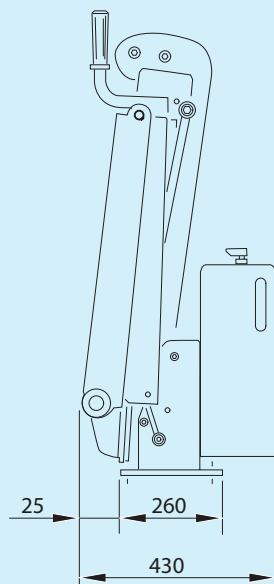
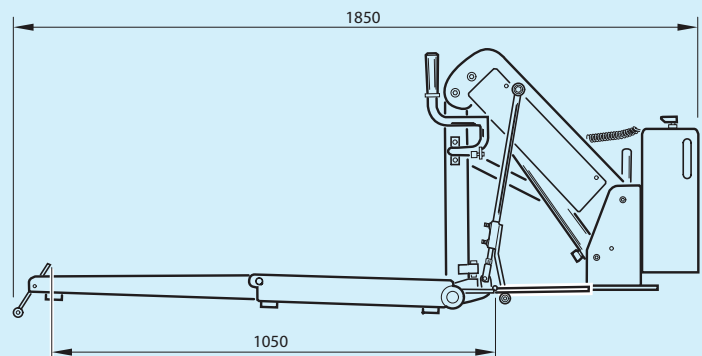
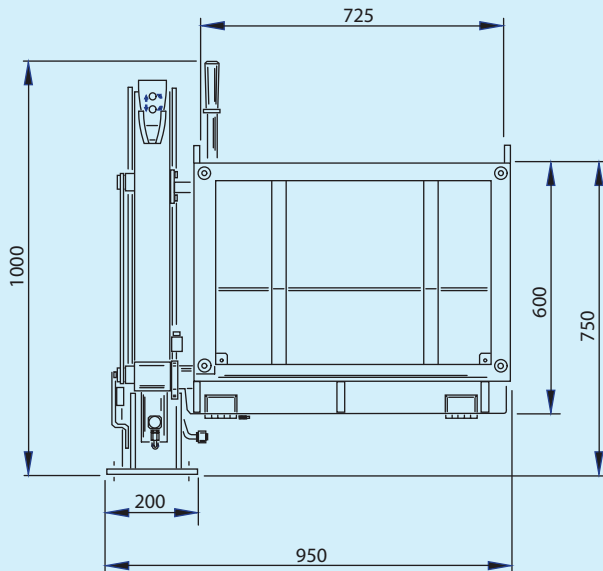

Mod. MB 250

Tehnični podatki

Model	MB-250
Nosilnost	250 kg
Teža	75 kg
Napajanje	12-24 Volt
Max pritisk	140 Bar
Dimenzija platforme	1050x725 mm
Max višina od tal	650 mm
Ročna črpalka za pomoč v sili	