

DVOROČNO ELEKTROHIDRAVLIČNO DVIGALO "BB 1150 - 1350 - 1401"

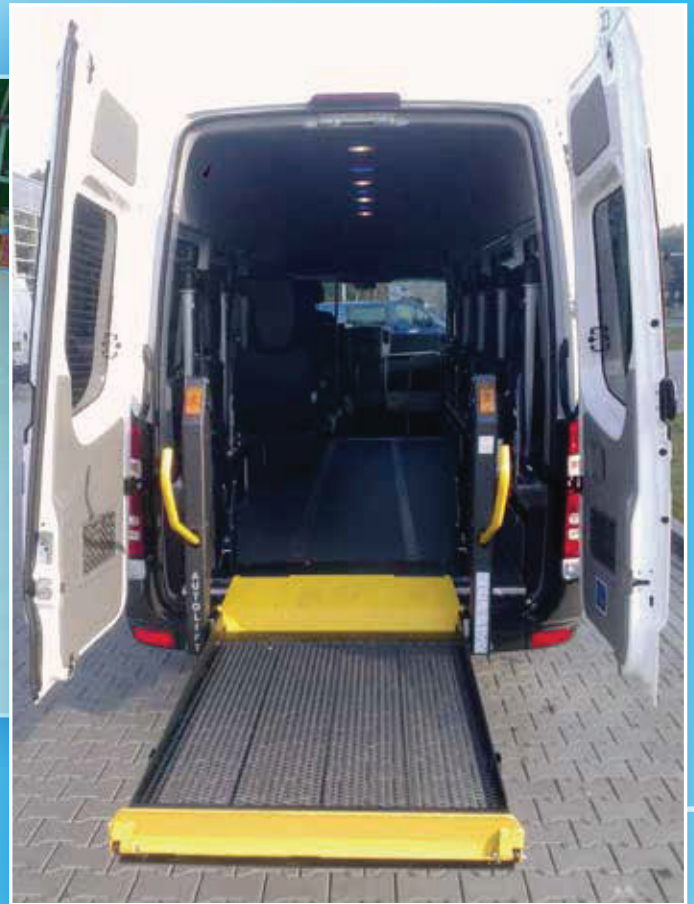

BB-1150 / BB-1350 in BB-1401 so dvoročna elektrohidravlična dvigala, popolnoma avtomatska s fiksno platformo.

- Platforma je v enem kosu, s protizdrsno površino, dobavljiva v različnih dimenzijah.
- Varnostni-stop rob za tovor ali invalidski voziček, na sprednjem in zadnjem delu platforme.
- Elektrohidravlični pogon z dvema cilindroma.
- Delovanje platforme je avtomatizirano z daljinskim upravljalcem.
- Varnostna naprava proti nagibanju.
- Ročna črpalka za pomoč v sili.

ELEKTROHIDRAVLIČNA DVIGALA "BB 1150 - 1350 - 1401"

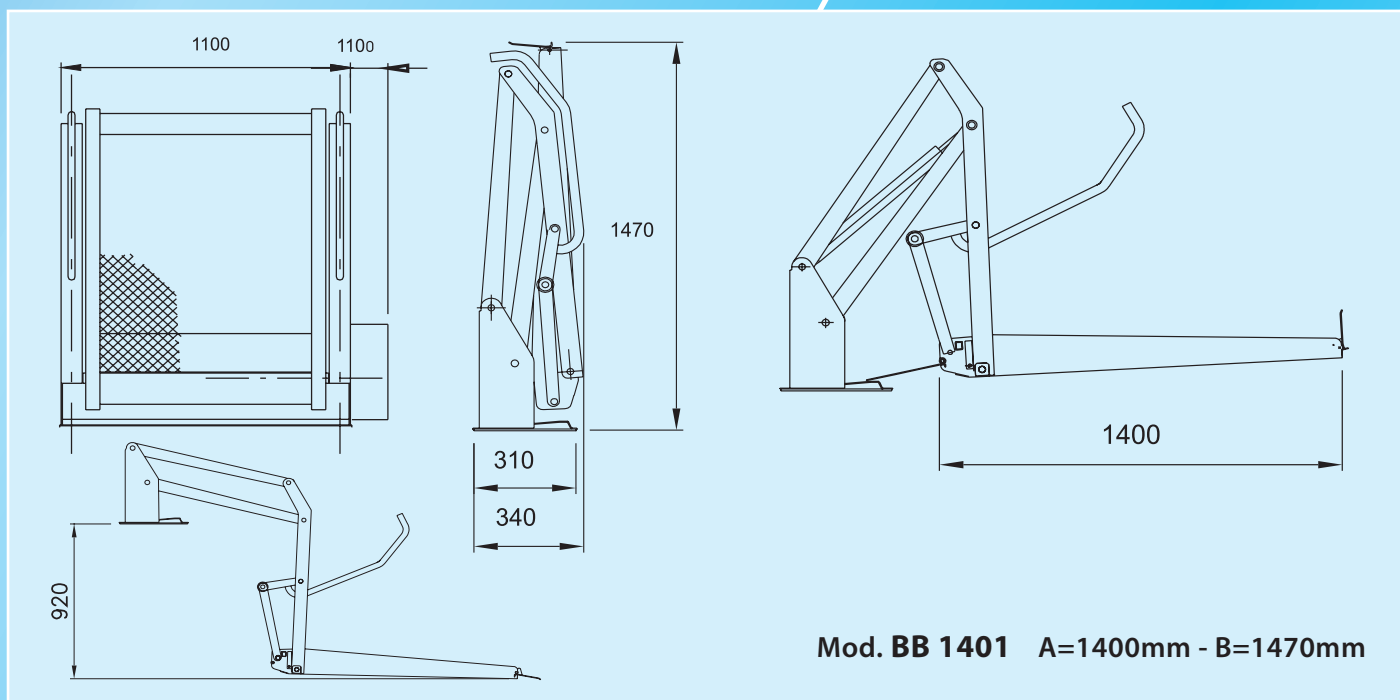
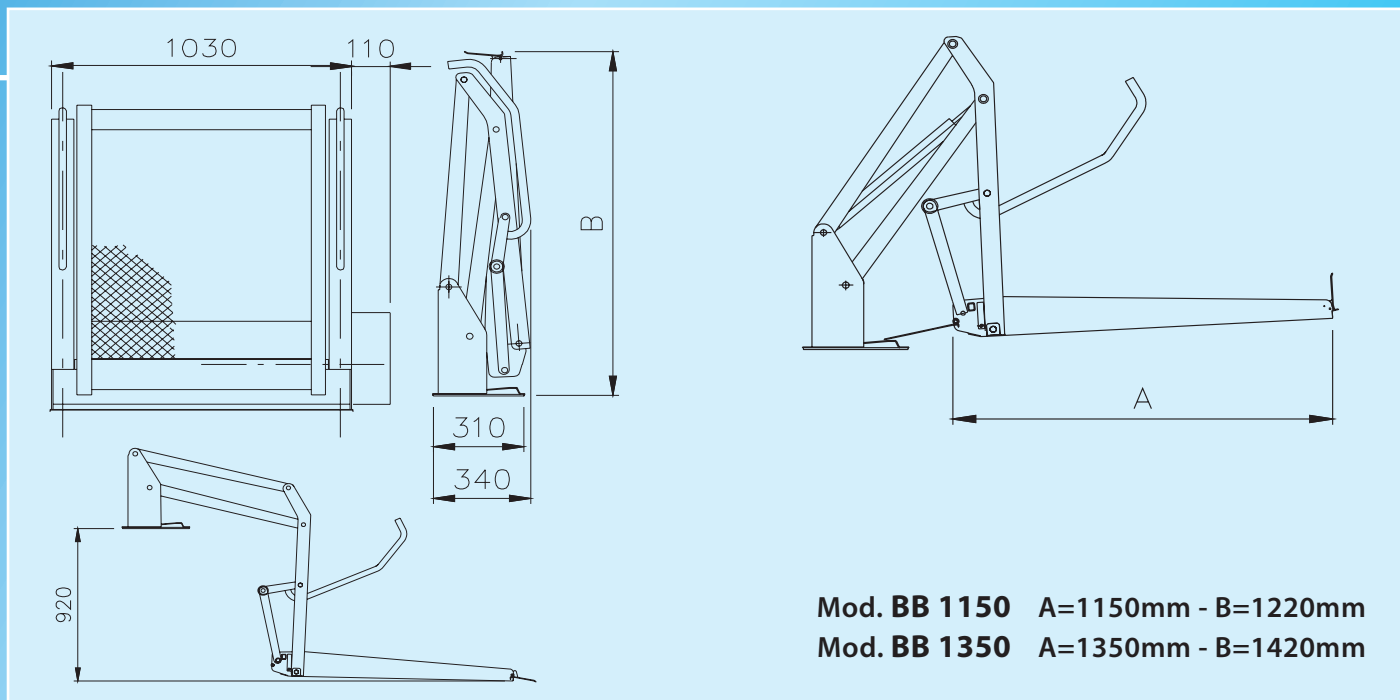

Tehnične lastnosti

Model	BB 1150	BB 1350	BB 1401
Nosilnost	350 kg	350 kg	350/400 kg
Teža	142 kg	147 kg	151 kg
Napajanje	12-24 Volt	12-24 Volt	12-24 Volt
Max pritisk	140 Bar	140 Bar	140 Bar
Platforma	1150 x 800	1350 x 800	1400 x 900
Max višina od tal	920 mm	920 mm	920 mm
Ročna črpalka za pomoč v sili			